

## Rekuperatory IZZI V.302/402 ERV CONNECT z modułem Wi-Fi

Kliknij w link lub zeskanuj kod QR,  
aby odwiedzić stronę produktu

<https://cennik24.pl/rekuperator-izzi-v302-402-erv-connect-z-modulem-wifi-9242>



### Opis

**izzi V.302/402 ERV CONNECT** z modułem Wi-Fi to **kompaktowe** rekuperatory o nowatorskiej modułowej budowie, które składają się z dwóch niezależnych i połączonych ze sobą części - górnej i dolnej. W górnej części znajdują się główne elementy urządzenia, tj. automatyka, **wentylatory EC**, czujniki oraz filtry. W dolnej podwieszanej części umieszczony został natomiast **trwały wymiennik entalpiczny** z polimerową membraną, która pozwala odzyskać, oprócz energii cieplnej, także wilgoć.

**Kompaktowe wymiary oraz przemyślana konstrukcja** izzi V.302/402 ERV CONNECT pozwalają na łatwą instalację na ścianie, w zabudowie szafy, nad pralką lub lodówką. Taka in-

stalacja może zostać wykonana samodzielnie przez jedną osobę. Dzięki wbudowanemu **modułowi Wi-Fi** pozwalającemu na sterowanie urządzeniem z każdego miejsca w domu nie ma ograniczeń co do miejsca montażu centrali ze względu na konieczność dostępu użytkowników do urządzenia na co dzień.

Rekuperatory izzi można rozbudować o **dodatkowe elementy sterujące** takie jak moduł stałego przepływu, czy **moduł pomiarowy CO2/higro**. Modele serii V posiadają **króćce** przyłączeniowe umieszczone  **pionowo do góry** co pozwala na montaż ścienny lub stojący na podłodze.

### Wymiary

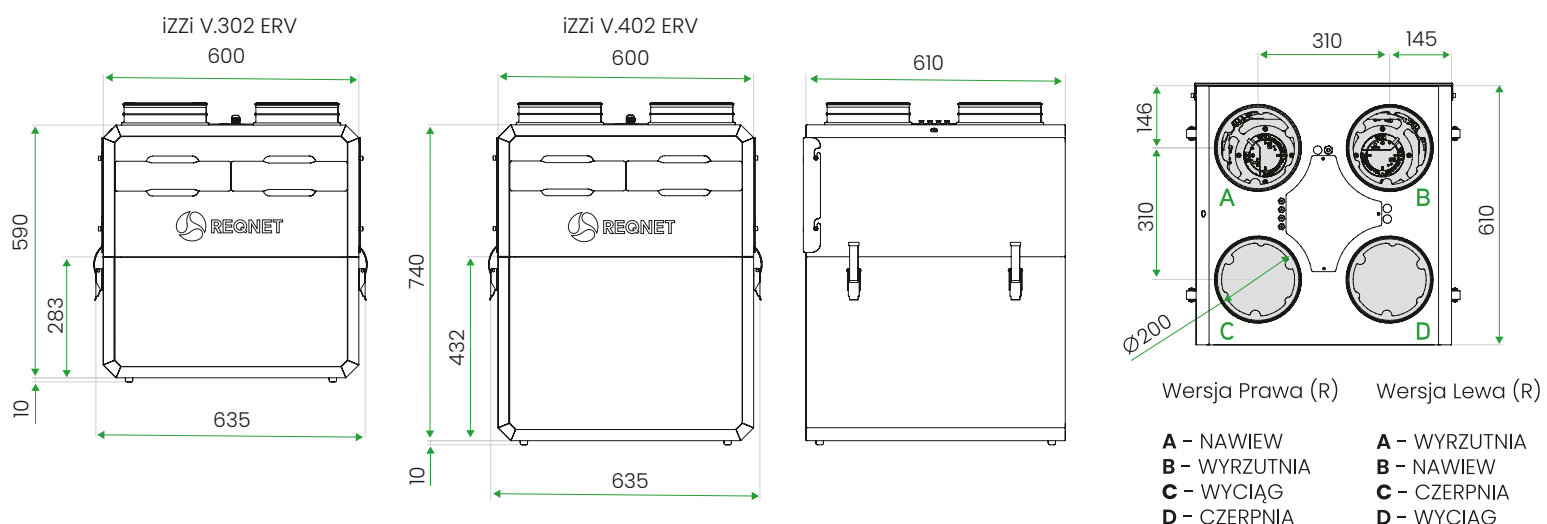

### Wposażenie rekuperatorów z **serii izzi**



wentylatory  
EC



panel  
sterowania



system stałego  
przepływu  
(opcja)



wbud. czujnik CO2  
i wilgotności  
(opcja)



rozbudowana  
automatyka



automatyczny  
by-pass  
100%



uniwersalny  
system  
montażowy



skrzynka  
antysmogowa  
(opcja)



brak  
skroplin

